

### DIMENSIONES (mm)

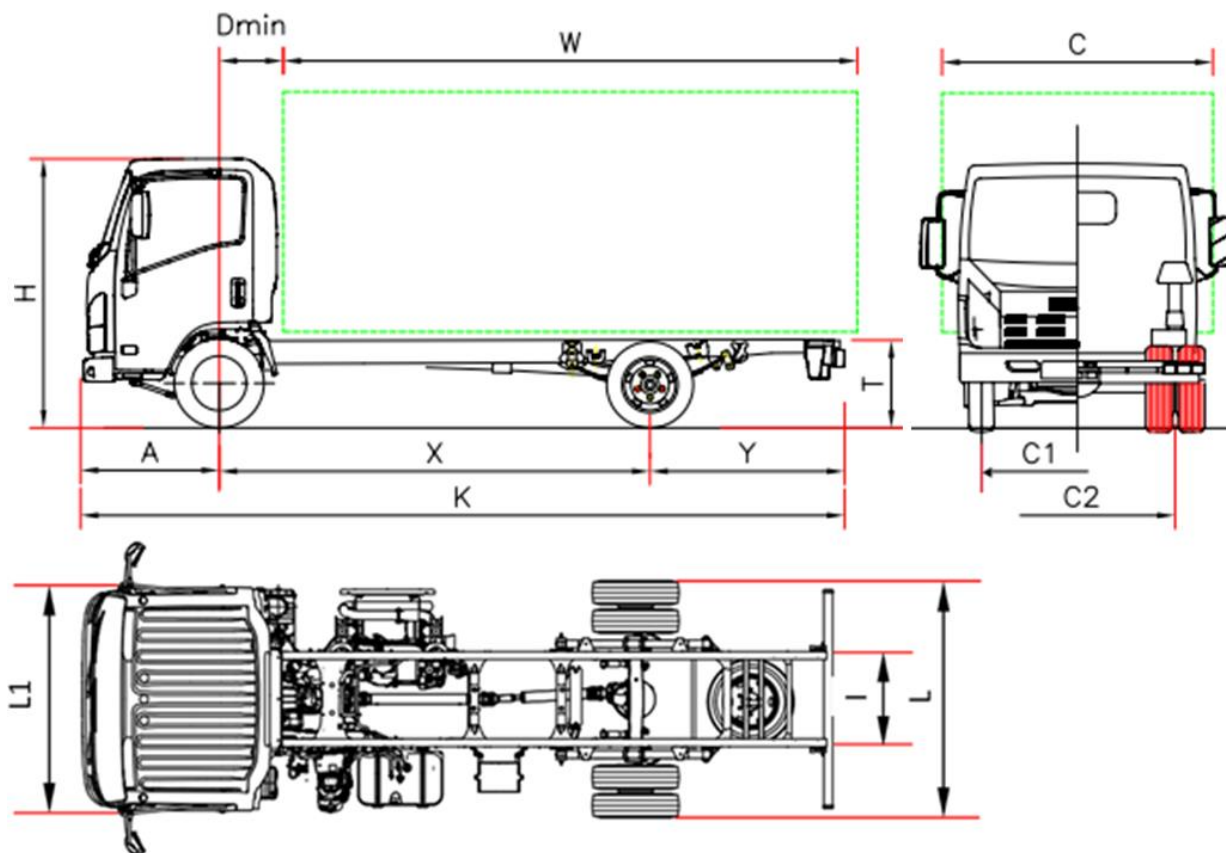

		P 65 H	P 65 K
Distancia Entre Ejes	X	3395	3845
D min.			710 <sup>(5)</sup>
Longitud bastidor	K	6090	6735
Voladizo delantero	A		1110
Longitud carrocería (min/máx) <sup>(1)</sup>	W	4265/4550	4915/5205
Voladizo trasero chasis	Y	1580	1780
Altura bastidor	T	800	800
Altura cabina	H		2250
Anchura eje trasero	L		1990
Ancho cabina <sup>(2)</sup>	L1		2040
Ancho carrocería <sup>(3)</sup>	C		2345
Anchura chasis	I		750
Ancho de vía delantero	C1		1680
Ancho de vía trasero	C2		1525
<b>PESOS (kg)</b>			
Tara con cabina (en orden de marcha) <sup>(4)</sup>		2515	2545
Tara eje delantero/trasero		1670/845	1660/885
Peso máximo			6500
Peso máx delantero/trasero			3100/4600
Peso máx remolcable			3500

1 La longitud de la carrocería corresponde a un vehículo cargado de manera uniforme hasta la máxima capacidad de carga sobre el eje (medidas declaradas en el C.O.C. sin modificación del vehículo).

2 Excluidos los intermitentes laterales y los espejos

3 Anchuras posibles con brazos de espejos opcionales: 2040/2170 - 2170/2345 - 2345/2500

4 La tara incluye las herramientas, la rueda de repuesto, el depósito de combustible lleno y el conductor.

Tara full con opciones DEE H: 2599 Kg (1735/864); K: 2629 Kg (1725/904). Cambio NEES +35 Kg (25/10)

5 Con cambio NEESII: Dmin 650.

## Série Bleu – 6/6,5 ton

D.E.E. (mm) H 3395 - K 3845

LISTA DE PRECIOS  
2018Precio vehículo  
Franco Cerea

€ 40.050,00 Sin IVA

<b>Versiones y equipamientos:</b>	NEES 2 (DEE H)	€ 1.290,00
<b>Equipamiento de serie:</b>	<ul style="list-style-type: none"> <li>• EGR - DPD (filtro antipartículas)</li> <li>• SCR con Ad-Blue®</li> <li>• Display multi-información</li> <li>• Freno motor</li> <li>• Espejos retrovisores eléctricos y calefactados</li> <li>• Avisador acústico de marcha atrás</li> <li>• Inmovilizador</li> <li>• Volante con inclinación regulable</li> <li>• Asiento con Suspensión</li> <li>• Elevalunas eléctricos</li> <li>• Regulador de altura de faros</li> <li>• Luces diurnas</li> <li>• Cierre centralizado con mando</li> <li>• Radio CD MP3</li> <li>• Limitador de velocidad (90km/h)</li> <li>• Faros Antiniebla</li> </ul>	
<b>Opcionales:</b>	Aire acondicionado	€ 1.089,00
<b>Motor:</b>	<p>ISUZU 4JJ1E6N Diesel 4 cilindros, intercooler, inyección directa commonrail, sobrealimentado con turbocompresor de geometría variable. Cilindrada total: 2999 cm<sup>3</sup>          Potencia máx efectiva: 110 KW (150 CV) a 2800 rpm          Par máximo motor: 375 Nm/1600 - 2800 rpm          Versión EURO VI OBD-C</p>	
<b>Seguridad:</b>	<p>ABS con BAS          EVSC (control de estabilidad y antivuelco) con ASR y TCS          LDWS (Aviso de salida de carril)          AEBS (Sistema de alerta anticolidión)          Airbag lado conductor y pasajero</p>	
<b>Depósito de combustible:</b>	90 litros	16 litros Ad-Blue®
<b>Relación caja de cambios:</b>	<p>6 marchas MYY6S – 5.979 - 3.434 - 1.832 - 1.297 - 1.000 - 0.759;          Marcha atrás: 5.068; Relación final de eje: 4.556 (41/9)</p>	
<b>Tipo de transmisión:</b>	MANUAL	NEES 2 (Robotizada)
<b>Embrague:</b>	Monodisco seco autorregulable	Multidisco en baño de aceite Convertidor de par
<b>Bastidor:</b>	Anchura: 70 mm, altura: 214 mm, espesor: 5 mm	
<b>Plazas:</b>	3	
<b>Ejes:</b>	2, eje trasero motor con ruedas gemelas	
<b>Neumáticos:</b>	Delanteros 215/75 R17,5C ruedas simples, traseros 215/75 R17,5C ruedas gemelas	
<b>Frenos:</b>	<p>Frenos de discos delanteros y traseros. Según norma CEE con sistema hidráulico en las 4 ruedas, pedal de accionamiento, servofreno de depresión y circuitos independientes para ambos ejes. Freno de estacionamiento manual sobre el árbol de transmisión. Asistente de frenada de emergencia.</p>	
<b>Suspensión:</b>	<p>Delantera y trasera con ballestas parabólicas y final de carrera con tacos de caucho; amortiguadores hidráulicos telescópicos de doble efecto. Barra estabilizadora delantera y trasera.</p>	
<b>Instalación eléctrica:</b>	Tensión nominal 24V, alternador 90A - Nr. 2 baterías de 70 Ah	